

**SZCZEGÓŁ "A"**  
Ułożenie krawężnika wyniesionego ze ściekiem z kostki

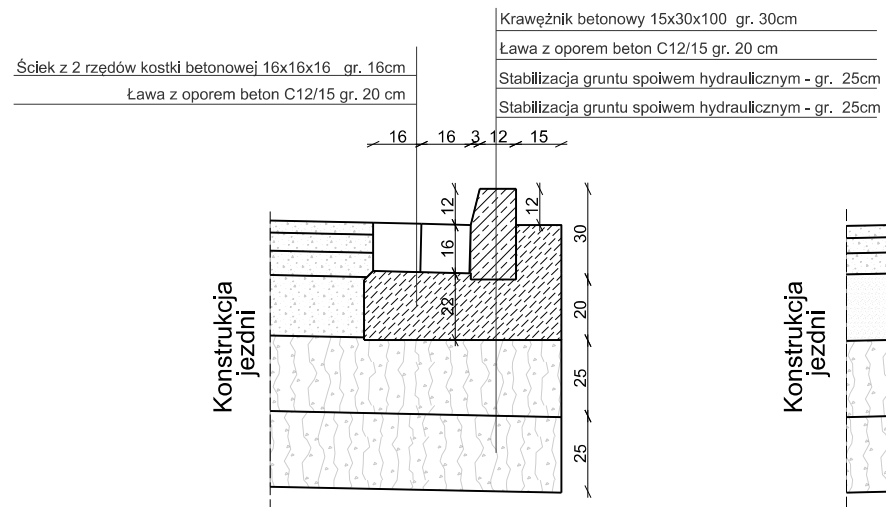

**SZCZEGÓŁ "B"**  
Ułożenie krawężnika wyniesionego

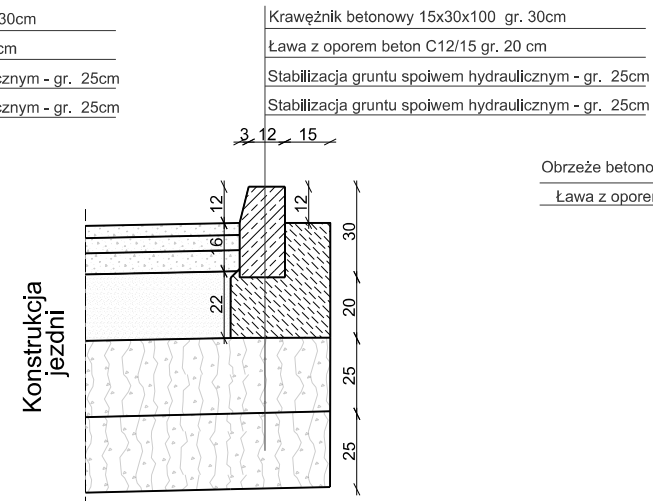

**SZCZEGÓŁ "C"**  
Ułożenie obrzeża

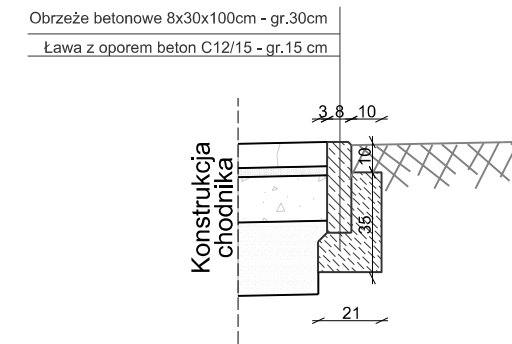

**SZCZEGÓŁ "D"**  
Schodkowanie konstrukcji nawierzchni cienka warstwa bitumiczna na zimno KR3

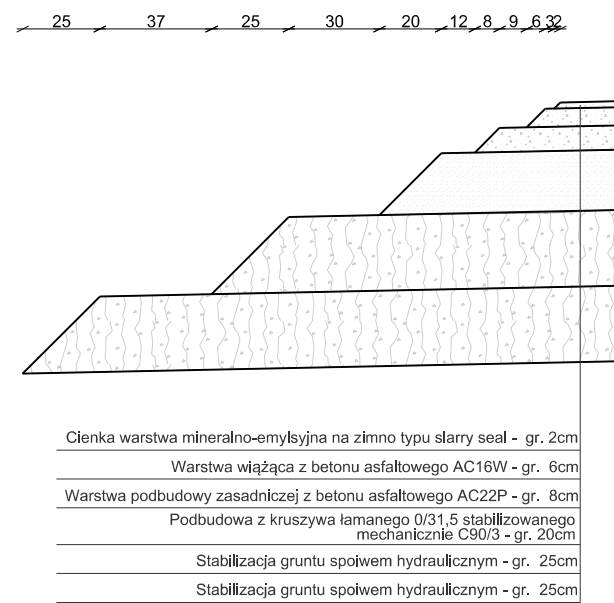

Nazwa Inwestycji			
<b>"Opracowanie dokumentacji projektowej dla przebudowy drogi powiatowej nr 2000D na odcinku od zjazdu z autostrady A4 przez miejscowości Kilianów, Piławę, Milin do Mietkowa, która stanowi bezpośrednie połączenie z siecią TEN-T obszarów aktywności gospodarczej powiatu wrocławskiego i powiatu świdnickiego."</b>			
Etap			
ETAP IV			
Stadium			
PROJEKT WYKONAWCZY			
Inwestor			
 <b>POWIAT WROCŁAWSKI</b> 50-440 Wrocław, ul. Kościuszki 131			
Jednostka projektowa		<b>PROWAY Zbigniew Kowalski</b> ul. A. Vivaldlego 56/3 TEL. 697 917 251 52-129 Wrocław FAX 71 750 34 67 Adres Biura E-mail biuro@proway.com.pl 55-040 Koblerzyce ul. Atramentowa 10 http://proway.com.pl Bielany Wrocławskie	
nr uprawnień		podpis	Branża: <b>BRANŻA DROGOWA</b>
Projektant / mgr inż. ZBIGNIEW KOWALSKI	136/DOS/04 w specjalność drogowej do projektowania bez ograniczeń		Skala rysunku: <b>1:25</b>
Sprawdzający / mgr inż. MACIEJ KOSZEK	296/DOS/09 w specjalność drogowej do projektowania bez ograniczeń		Data opracowania: <b>30.06.2017</b>
Opracowująca / mgr inż. ALEKSANDRA WAŚ			Numer rysunku: <b>4.4</b>
Nazwa rysunku			
<b>SZCZEGÓŁY KONSTRUKCYJNE</b>			