

SZCZEGÓŁ "A"
Ułożenie krawężnika wyniesionego ze ściekiem z kostki

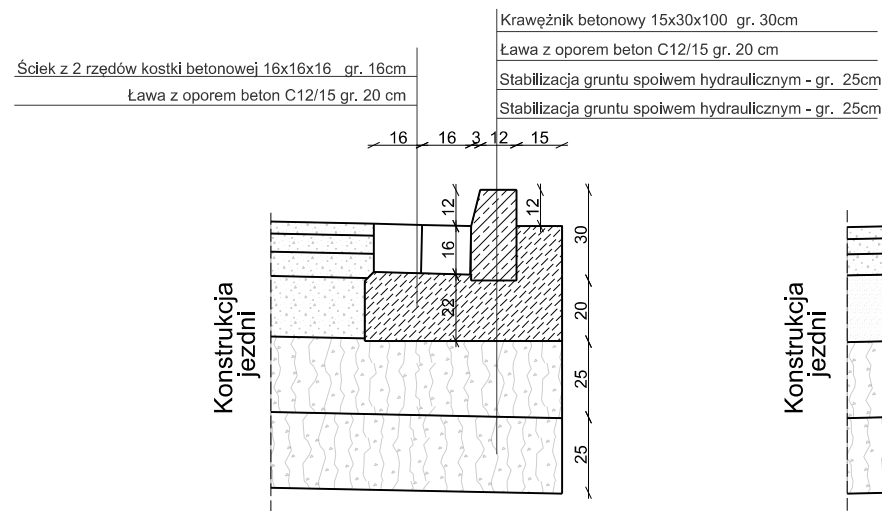

SZCZEGÓŁ "B"
Ułożenie krawężnika wyniesionego

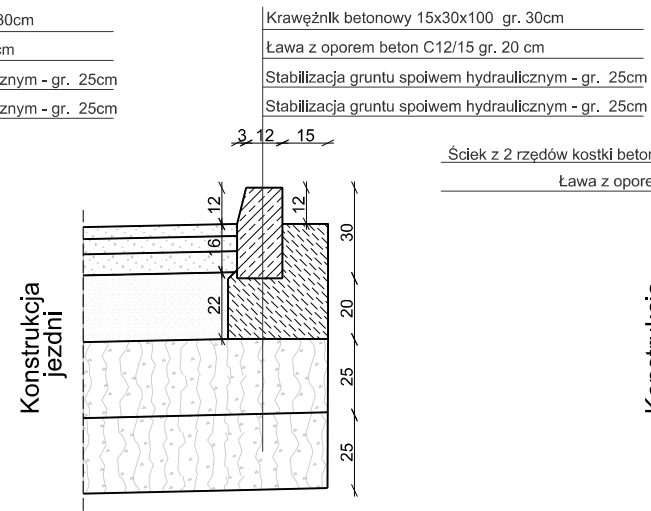

SZCZEGÓŁ "C"
Ułożenie krawężnika obniżonego ze ściekiem z kostki

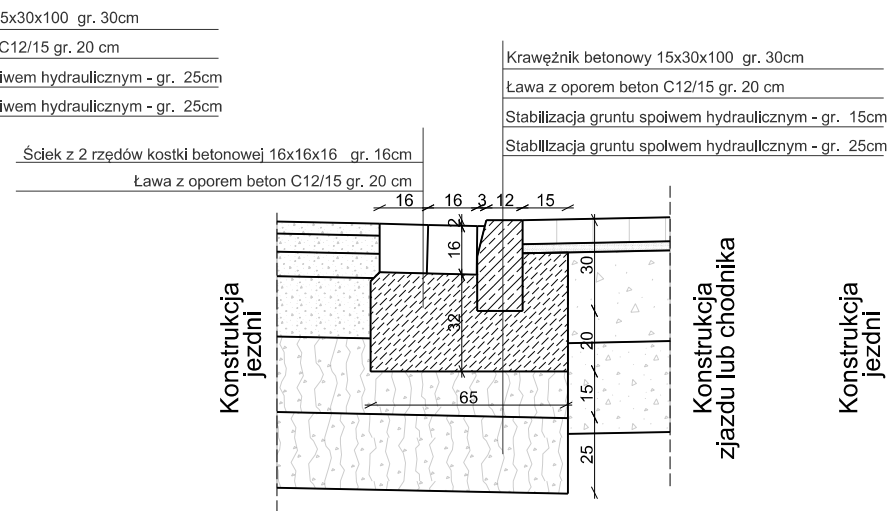

SZCZEGÓŁ "D"
Ułożenie krawężnika obniżonego

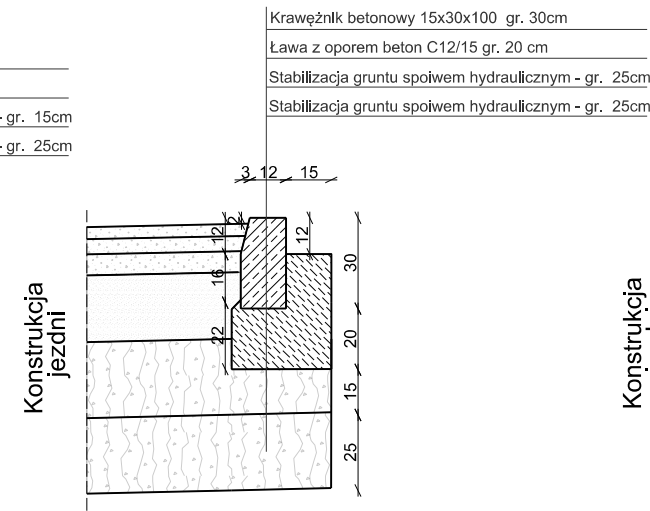

SZCZEGÓŁ "E"
Ułożenie ścieku z kostki kamiennej wzdłuż zatoki autobusowej

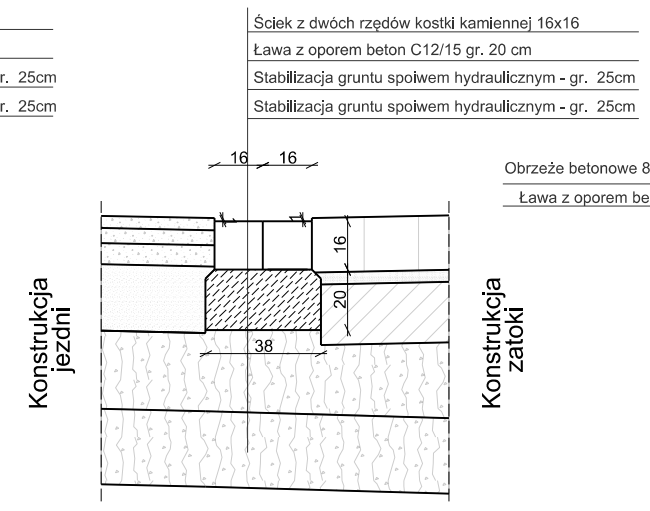

SZCZEGÓŁ "F"
Ułożenie obrzeża

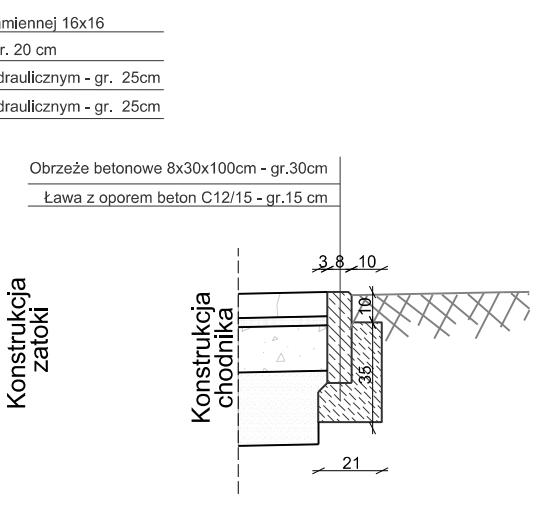

SZCZEGÓŁ "G"
Schodkowanie konstrukcji nawierzchni cienka warstwa bitumiczna na zimno KR3

25 37 25 30 20 12 8 9 6 32

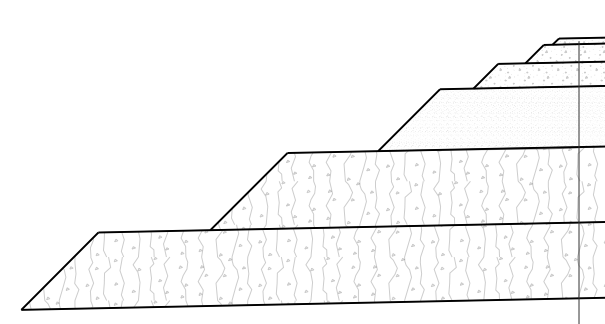

Cienka warstwa mineralno-emylna na zimno typu slurry seal - gr. 2cm
Warstwa wiążąca z betonu asfaltowego AC16W - gr. 6cm
Warstwa podbudowy zasadniczej z betonu asfaltowego AC22P - gr. 8cm
Podbudowa z kruszywa łamanego 0/31,5 stabilizowanego mechanicznie C90/3 - gr. 20cm
Stabilizacja gruntu spoiwem hydraulicznym - gr. 25cm
Stabilizacja gruntu spoiwem hydraulicznym - gr. 25cm

SZCZEGÓŁ "H"
Schodkowanie konstrukcji nawierzchni nowa konstrukcja nawierzchni KR3

25 37 25 30 20 11 7 8 5 6 4

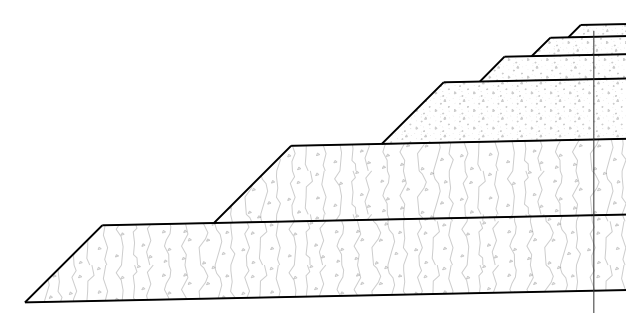

Warstwa ścierna SMA 8S - gr. 4cm
Warstwa wiążąca z betonu asfaltowego AC16W - gr. 5cm
Warstwa podbudowy zasadniczej z betonu asfaltowego AC22P - gr. 7cm
Podbudowa z kruszywa łamanego 0/31,5 stabilizowanego mechanicznie C90/3 - gr. 20cm
Stabilizacja gruntu spoiwem hydraulicznym - gr. 25cm
Stabilizacja gruntu spoiwem hydraulicznym - gr. 25cm

Nazwa inwestycji			
"Opracowanie dokumentacji projektowej dla przebudowy drogi powiatowej nr 2000D na odcinku od zjazdu z autostrady A4 przez miejscowości Kilianów, Piławę, Milin do Mietkowa, która stanowi bezpośrednie połączenie z siecią TEN-T obszarów aktywności gospodarczej powiatu wrocławskiego i powiatu świdnickiego."			
Etap			
ETAP III			
Stadium			
PROJEKT WYKONAWCZY			
Inwestor			
 POWIAT WROCŁAWSKI 50-440 Wrocław, ul. Kościuszki 131			
Jednostka projektowa		PROWAY Zbigniew Kowalski ul. A. Vivaldiego 56/3 TEL. 697 917 251 52-129 Wrocław FAX 71 750 34 67 Adres Biura E-mail biuro@proway.com.pl 55-040 Koblerzyce http://proway.com.pl ul. Atramentowa 10 Bielany Wrocławskie	
Projektant / mgr Inż. ZBIGNIEW KOWALSKI		nr uprawnień	podpis
Sprawdzający / mgr Inż. MACIEJ KOSZEK		136/DOS/04 w specjalności drogowej do projektowania bez ograniczeń	BRANŻA DROGOWA
Opracowująca / mgr Inż. ALEKSANDRA WĄS		296/DOS/09 w specjalności drogowej do projektowania bez ograniczeń	Skala rysunku: 1:25
			Data opracowania: 30.06.2017
			Numer rysunku: 4.4
Nazwa rysunku			
SZCZEGÓŁY KONSTRUKCYJNE			