

SZCZEGÓŁ "A"
Umocnienie dna rowu przy pochyleniu podłużnym powyżej 3%

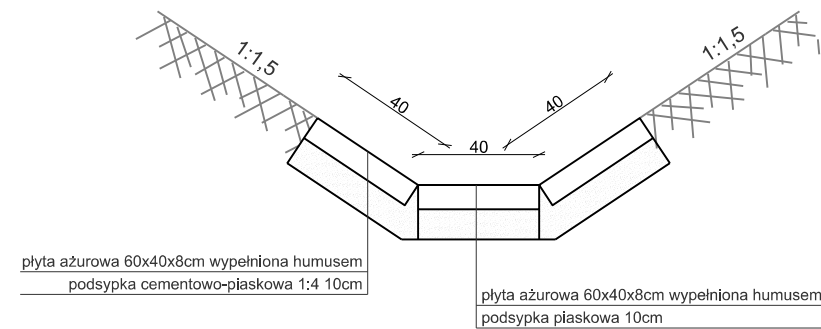

SZCZEGÓŁ "B"
Umocnienie rowu przy przepustach

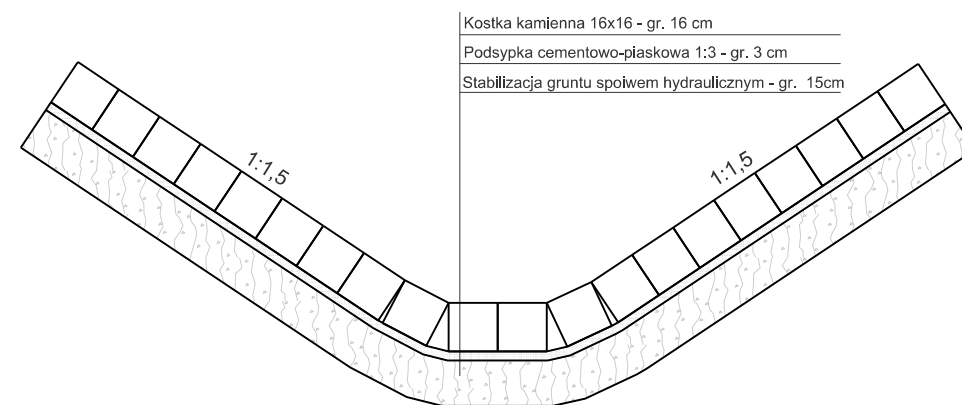

SZCZEGÓŁ "C"
Obsypka rury drenarskiej Ø200

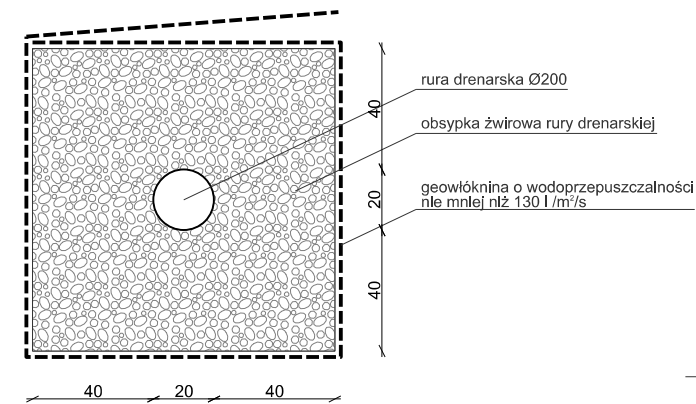

SZCZEGÓŁ "D"
Obsypka rury drenarskiej Ø315

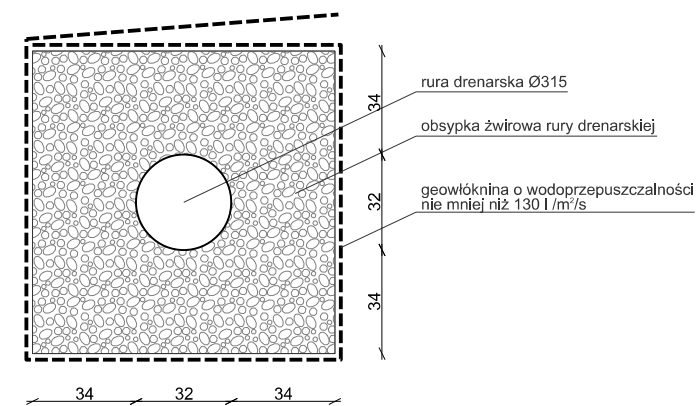

SZCZEGÓŁ "E"
Obsypka rury drenarskiej Ø400

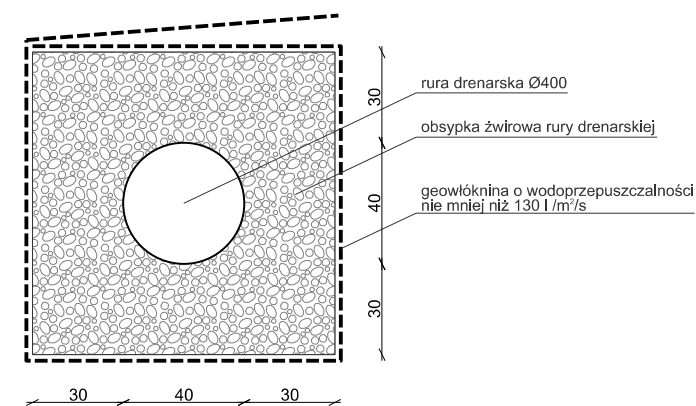

SZCZEGÓŁ "F"
Studnia drenarska DN400

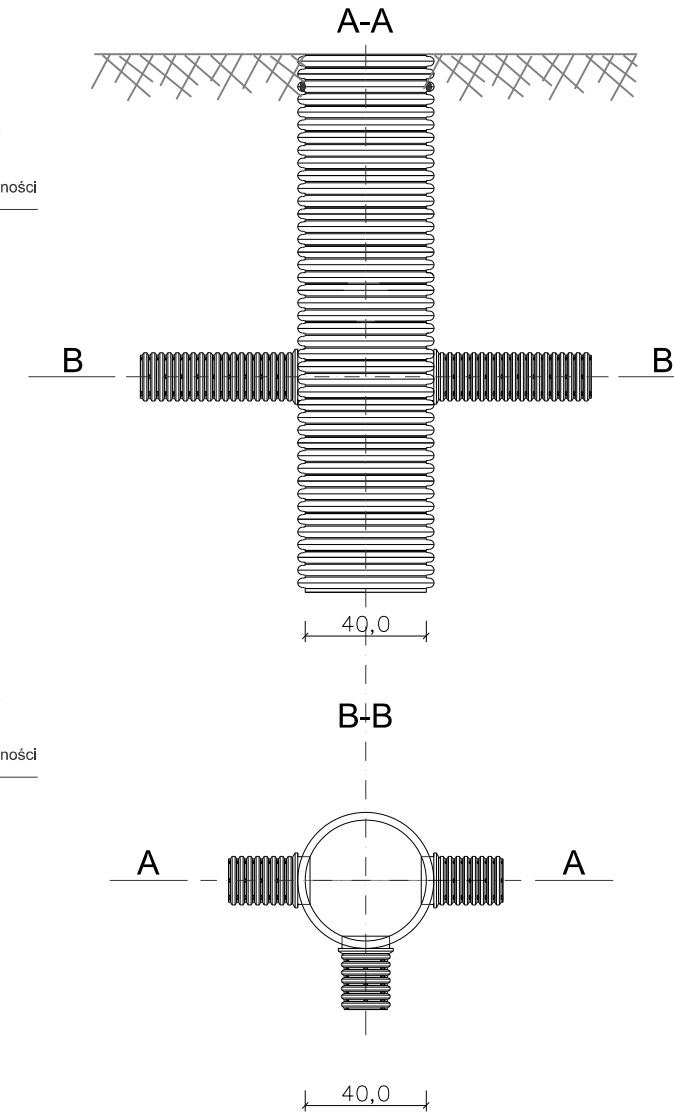

SZCZEGÓŁ "G"
Wpust uliczny bezsyfonowy

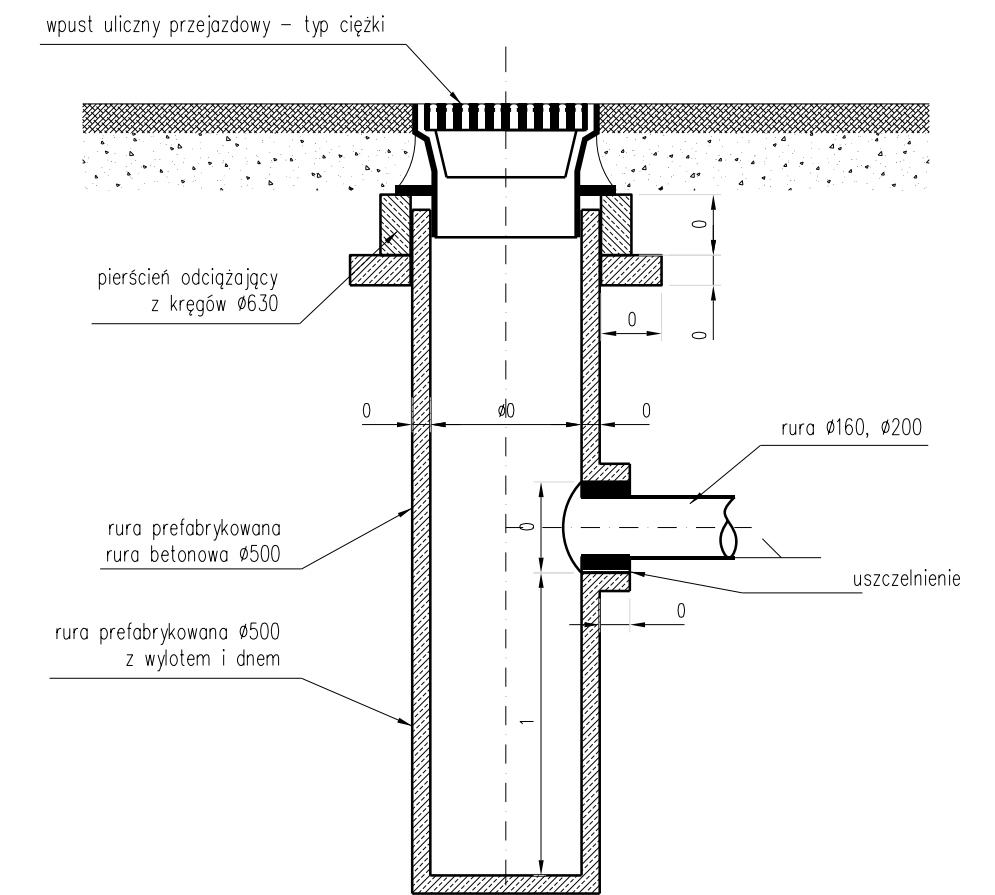

Nazwa Inwestycji
"Opracowanie dokumentacji projektowej dla przebudowy drogi powiatowej nr 2000D na odcinku od zjazdu z autostrady A4 przez miejscowości Kilianów, Piławę, Milin do Mietkowa, która stanowi bezpośrednie połączenie z siecią TEN-T obszarów aktywności gospodarczej powiatu wrocławskiego i powiatu świdnickiego."

Etap
ETAP II

Stadium
PROJEKT WYKONAWCZY

Inwestor
 **POWIAT WROCŁAWSKI**
50-440 Wrocław, ul. Kościuszki 131

Jednostka projektowa
 **PROWAY** **Zbigniew Kowalski**
ul. A. Vivaldiego 56/3 TEL. 697 917 251
52-129 Wrocław FAX 71 750 34 67
Adres Biura E-mail biuro@proway.com.pl
55-040 Koblerzyce http://proway.com.pl
ul. Atramentowa 10
Bielany Wrocławskie

	nr uprawnień	podpis	Branża: BRANŻA DROGOWA / SANITARNA
Projektant / mgr inż. ZBIGNIEW KOWALSKI	136/DOS/04 w specjalności drogowej do projektowania bez ograniczeń		Skala rysunku: 1:25
Sprawdzający / mgr inż. MACIEJ KOSZEK	296/DOS/09 w specjalności drogowej do projektowania bez ograniczeń		Data opracowania: 30.06.2017
Projektant sieci sanitarnej / mgr inż. TERESA MAJDRY	428/89/UW w specjalności instalacji sanitarnych do projektowania bez ograniczeń		Numer rysunku: 4.5
Sprawdzający sieci sanitarnej / mgr inż. MAGDALENA KORS	74/DOS/05 w specjalności instalacji sanitarnych do projektowania bez ograniczeń		

Nazwa rysunku
SZCZEGÓŁY KONSTRUKCYJNE ODWODNIENIA