

SZCZEGÓŁ "A"
Ułożenie krawężnika wyniesionego ze ściekiem z kostki

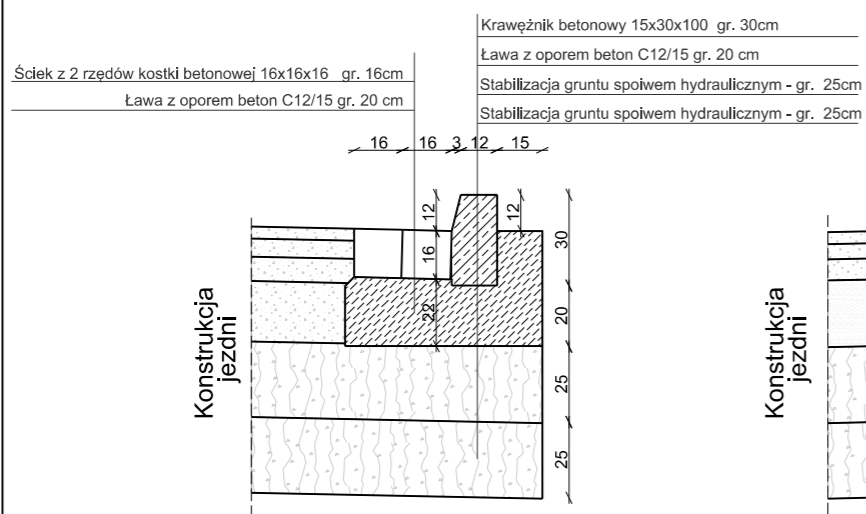

SZCZEGÓŁ "B"
Ułożenie krawężnika wyniesionego

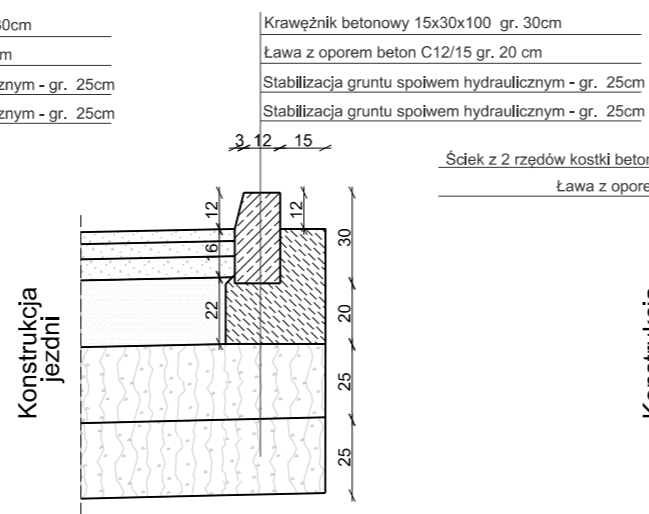

SZCZEGÓŁ "C"
Ułożenie krawężnika obniżonego ze ściekiem z kostki

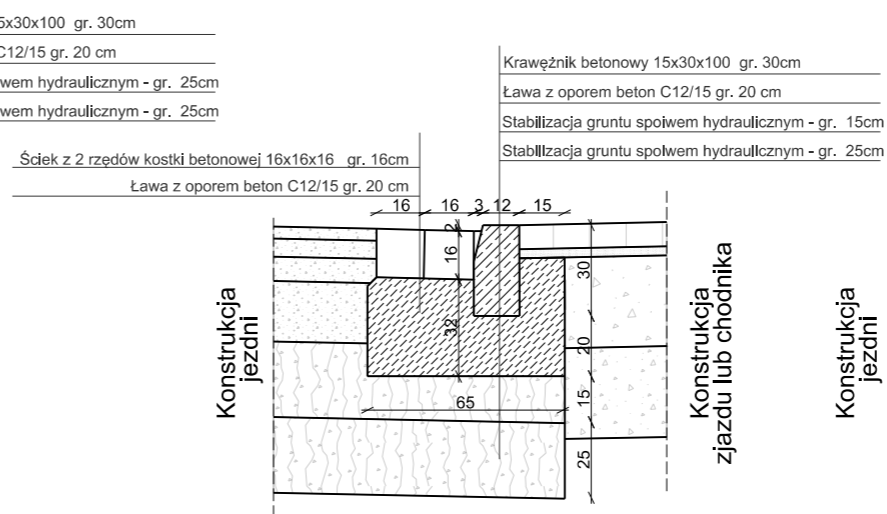

SZCZEGÓŁ "D"
Ułożenie krawężnika obniżonego

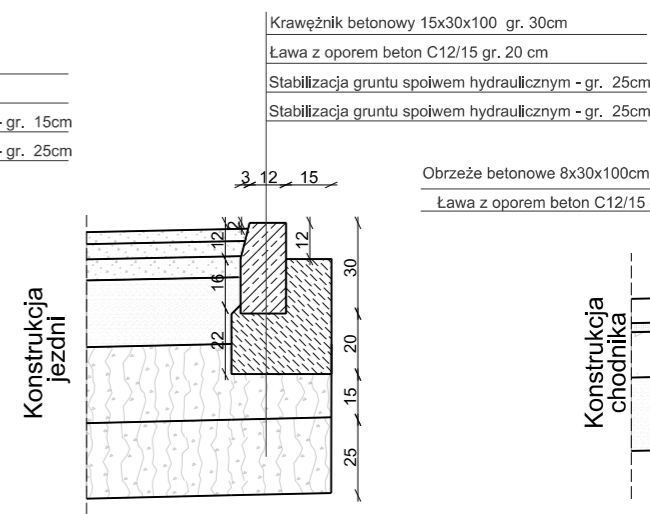

SZCZEGÓŁ "E"
Ułożenie obrzeża

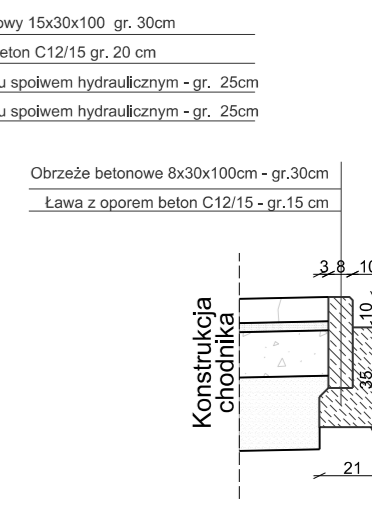

SZCZEGÓŁ "F"
Schodkowanie konstrukcji nawierzchni nawierzchnia z recyklingiem KR3

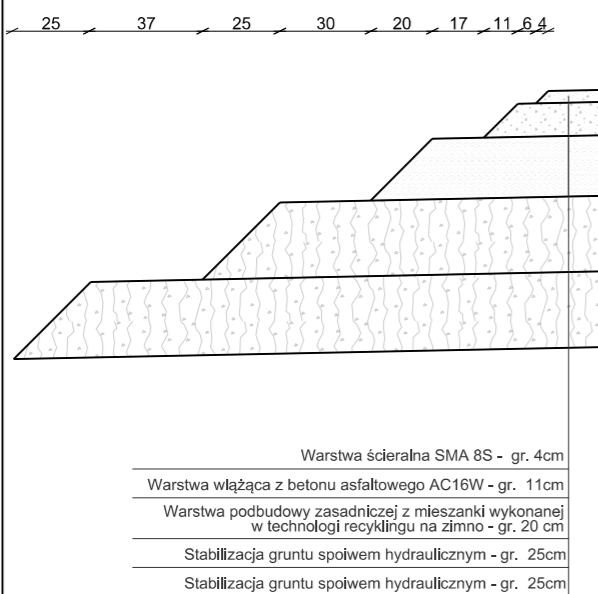

SZCZEGÓŁ "G"
Schodkowanie konstrukcji nawierzchni nowa konstrukcja nawierzchni KR3

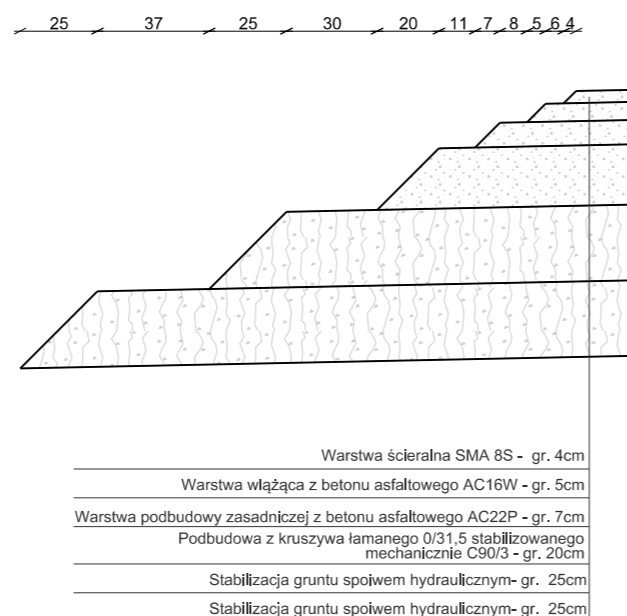

SZCZEGÓŁ "H"
Schodkowanie konstrukcji nawierzchni cienka warstwa bitumiczna na zimno KR3

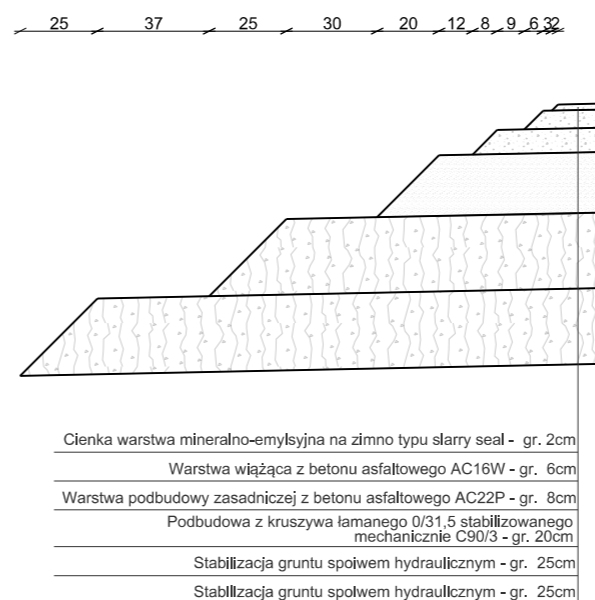

Nazwa Inwestycji
"Opracowanie dokumentacji projektowej dla przebudowy drogi powiatowej nr 2000D na odcinku od zjazdu z autostrady A4 przez miejscowości Kilianów, Piławę, Milin do Mietkowa, która stanowi bezpośrednie połączenie z siecią TEN-T obszarów aktywności gospodarczej powiatu wrocławskiego i powiatu świdnickiego."

Etap
ETAP II

Stadium
PROJEKT WYKONAWCZY

Inwestor
 **POWIAT WROCŁAWSKI**
50-440 Wrocław, ul. Kościuszki 131

Jednostka projektowa
 **PROWAY** **Zbigniew Kowalski**
ul. A. Vivaldlego 56/3 TEL. 697 917 251
52-129 Wrocław FAX 71 750 34 67
Adres Biura E-mail biuro@proway.com.pl
55-040 Koblerzyce ul. Atramentowa 10 http://proway.com.pl
Bielany Wrocławskie

	nr uprawnień	podpis	branża: BRANŻA DROGOWA
Projektant / mgr inż. ZBIGNIEW KOWALSKI	136/DOS/04 w specjalność drogowej do projektowania bez ograniczeń		Skala rysunku: 1:25
Sprawdzający / mgr inż. MACIEJ KOSZEK	296/DOS/09 w specjalność drogowej do projektowania bez ograniczeń		Data opracowania: 30.06.2017
Opracowująca / mgr inż. ALEKSANDRA WAŚ			Numer rysunku: 4.4

Nazwa rysunku
SZCZEGÓŁY KONSTRUKCYJNE