

**SZCZEGÓŁ "A"**  
Ułożenie krawężnika wyniesionego ze ściekiem z kostki

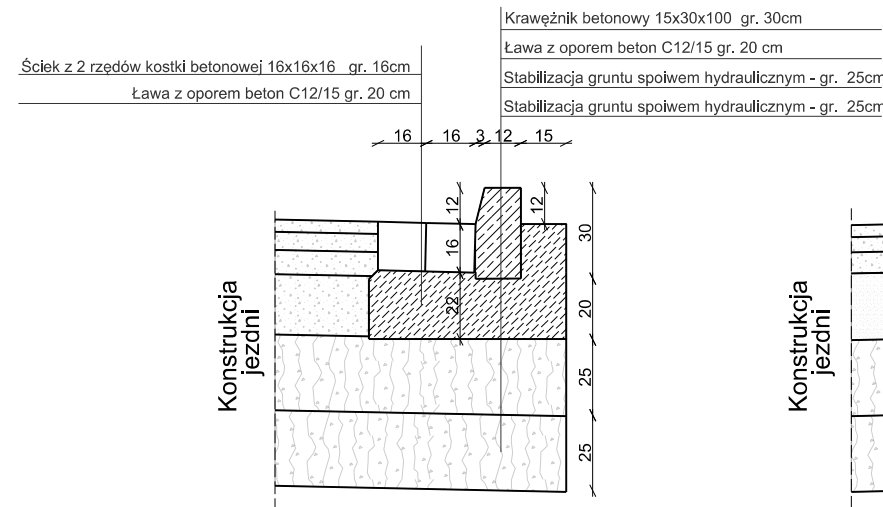

**SZCZEGÓŁ "B"**  
Ułożenie krawężnika wyniesionego

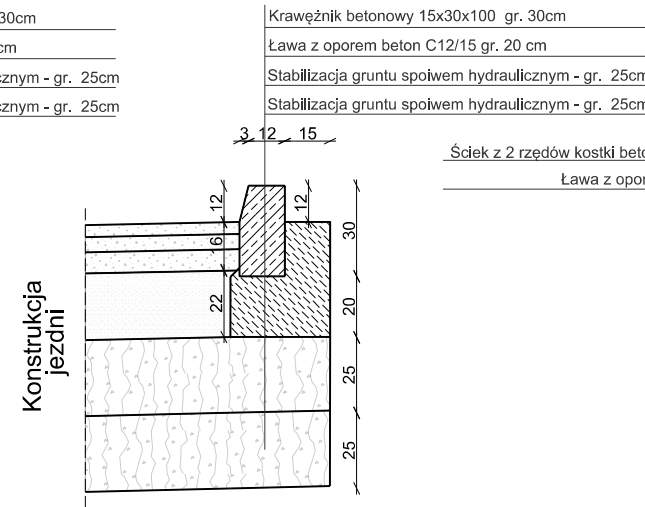

**SZCZEGÓŁ "C"**  
Ułożenie krawężnika obniżonego ze ściekiem z kostki

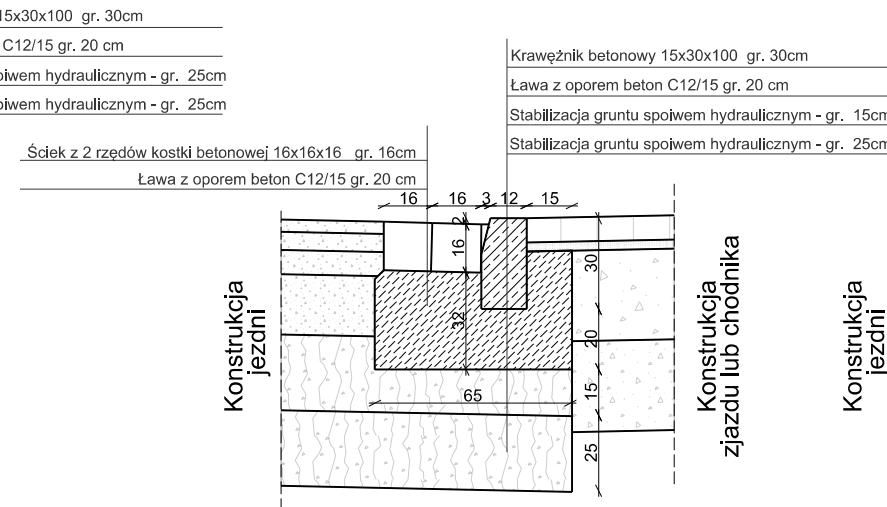

**SZCZEGÓŁ "D"**  
Ułożenie krawężnika obniżonego

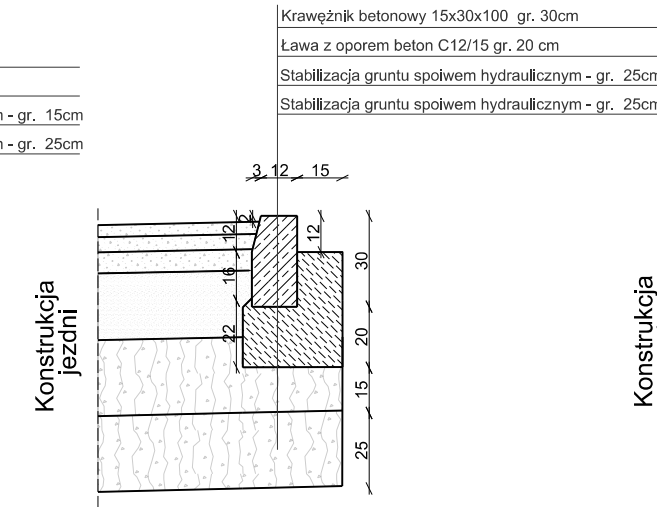

**SZCZEGÓŁ "E"**  
Ułożenie ścieku z kostki kamiennej wzdłuż zatoki autobusowej

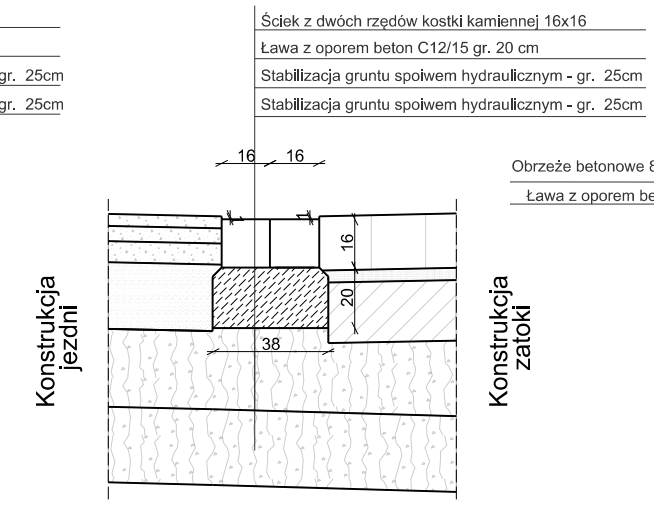

**SZCZEGÓŁ "F"**  
Ułożenie obrzeża

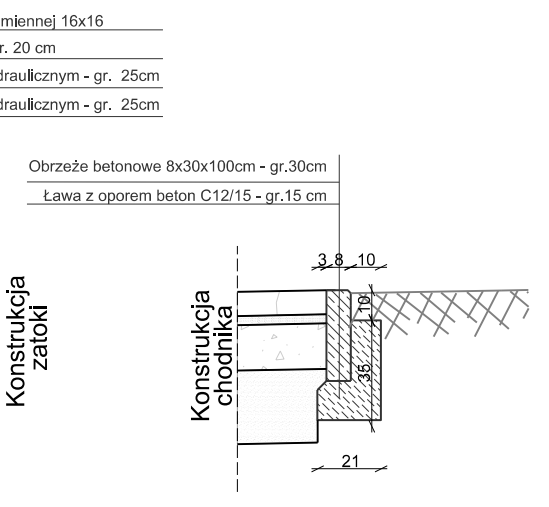

**SZCZEGÓŁ "G"**  
Schodkowanie konstrukcji nawierzchni nawierzchnia z recyklingiem KR5

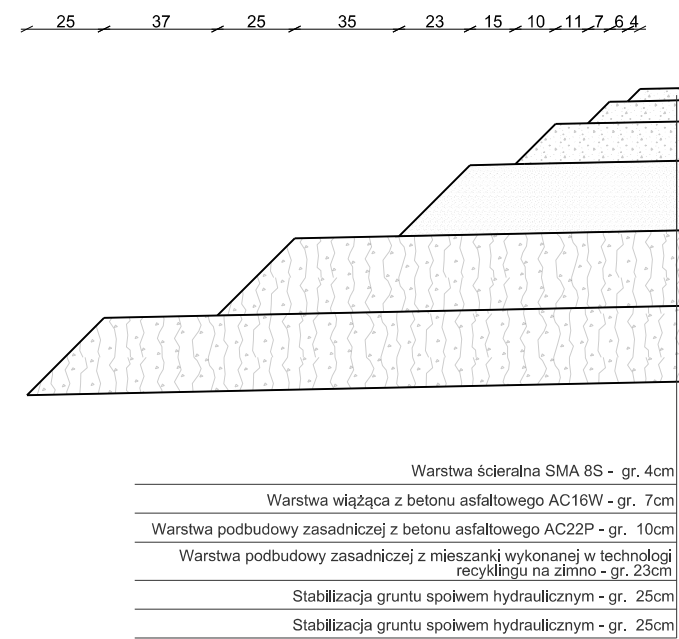

**SZCZEGÓŁ "H"**  
Schodkowanie konstrukcji nawierzchni nawierzchnia z recyklingiem KR4

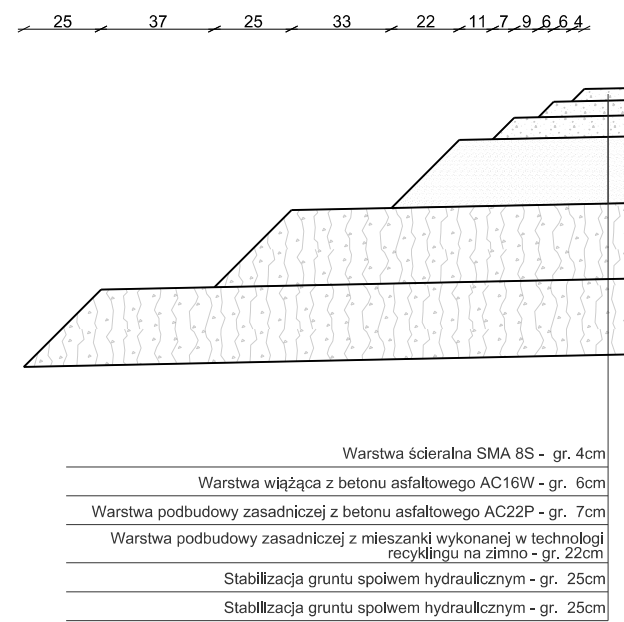

**SZCZEGÓŁ "I"**  
Schodkowanie konstrukcji nawierzchni nawierzchnia z recyklingiem KR3

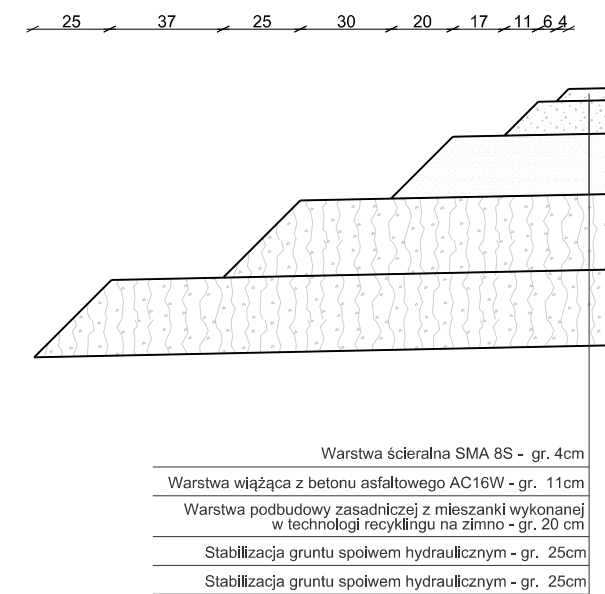

Nazwa Inwestycji			
<b>"Opracowanie dokumentacji projektowej dla przebudowy drogi powiatowej nr 2000D na odcinku od zjazdu z autostrady A4 przez miejscowości Kilianów, Piławę, Milin do Mietkowa, która stanowi bezpośrednie połączenie z siecią TEN-T obszarów aktywności gospodarczej powiatu wrocławskiego i powiatu świdnickiego."</b>			
Etap			
ETAP I			
Stadium			
PROJEKT WYKONAWCZY			
Inwestor			
 <b>POWIAT WROCŁAWSKI</b> 50-440 Wrocław, ul. Kościuszki 131			
Jednostka projektowa		<b>PROWAY Zbigniew Kowalski</b> ul. A. Vivaldiego 56/3 52-129 Wrocław Adres Biura 55-040 Koblerzyce ul. Atramentowa 10 Bielany Wrocławskie	
		TEL. 697 917 251 FAX 71 750 34 67 E-mail biuro@proway.com.pl http://proway.com.pl	
nr uprawnień		podpis	
Projektant / mgr Inż. ZBIGNIEW KOWALSKI		136/DOS/04 w specjalności drogowej do projektowania bez ograniczeń	
Sprawdzający / mgr Inż. MACIEJ KOSZEK		296/DOS/09 w specjalności drogowej do projektowania bez ograniczeń	
Opracowująca / mgr Inż. ALEKSANDRA WĄS			
Nazwa rysunku		BRANŻA: <b>BRANŻA DROGOWA</b>	
		Skala rysunku: <b>1:25</b>	
		Data opracowania: <b>30.06.2017</b>	
		Numer rysunku: <b>4.4</b>	
<b>SZCZEGÓŁY KONSTRUKCYJNE</b>			